

**OBJET**

Elles permettent le déplacement et le stationnement des véhicules d'incendie et de secours normalisés.

**RÉFÉRENCES RÉGLEMENTAIRES**

Arrêté du 25 juin 1980 relatif au règlement de sécurité contre les risques d'incendie et de panique dans les établissements recevant du public ERP. (art. CO2- §1)

Arrêté du 31 janvier 1986 relatif à la protection contre l'incendie dans les bâtiments d'habitation (art.4-A).

**DISTANCE CONSTRUCTION – VOIE ENGIN**

En dehors de toute réglementation plus contraignante (ERP, habitat collectif, installations classées, etc), les engins de lutte contre l'incendie doivent pouvoir s'approcher à moins de 60 mètres de l'entrée de tout bâtiment.

**CARACTÉRISTIQUES TECHNIQUES DES VOIES**

La « voie engins » est une voie dont la chaussée répond aux caractéristiques suivantes :

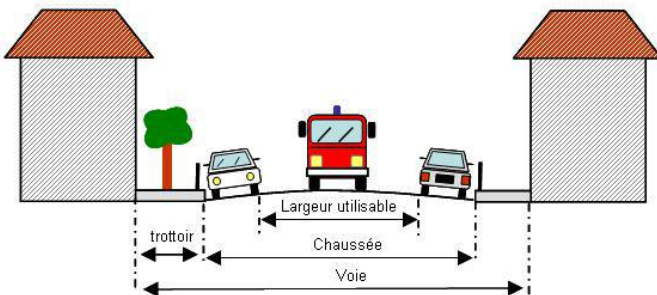

► **Largeur utilisable :  $\geq 3$  mètres**  
(bandes réservées au stationnement exclues)

► **Force portante**

- calculée pour un véhicule de 160 kilonewtons
- avec un maximum de 90 kilonewtons par essieu,
- ceux-ci étant distants de 3,60 mètres au minimum

► **Résistance au poinçonnement**

- 80 N/cm<sup>2</sup> sur une surface minimale de 0,20 m<sup>2</sup>

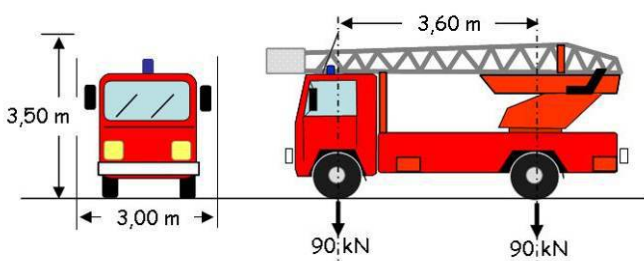

► **Rayon intérieur minimum de braquage :**

$R > 11$  mètres

► **Sur largeur**

$S = 15/R$  dans les virages de rayon inférieur à 50 m (S et R exprimés en mètres)

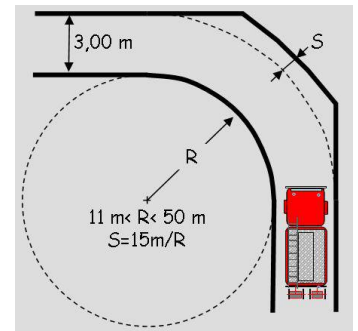

► **Hauteur libre de passage : 3,50 mètres**

► **Pente : inférieure à 15 %**

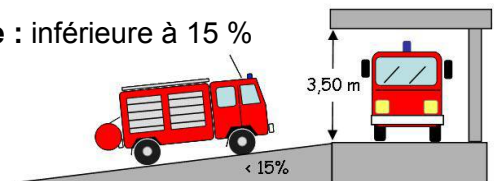

► **Voie en cul de sac > 60 mètres**

La voie doit permettre le croisement des engins en ayant une largeur utilisable de **5 mètres** et permettre leur demi-tour par la mise en place de l'une des trois solutions ci-après :

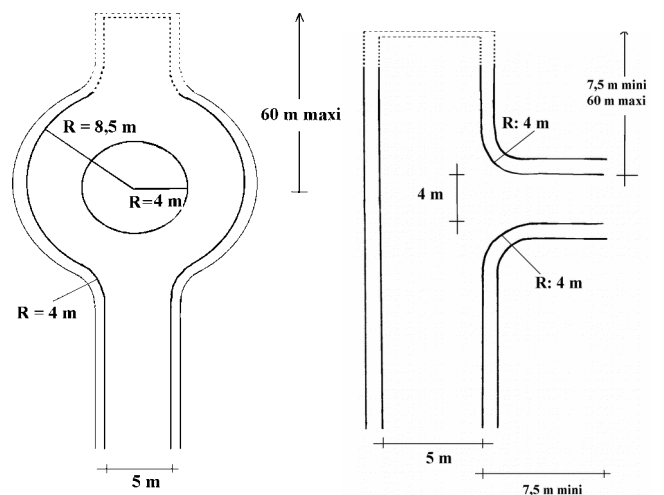

Si le cul de sac ne dessert qu'un seul logement ; sa largeur minimale sera de **3 mètres** et le demi-tour pourra être aménagé sur la parcelle.

